

### Características gerais



- Sistema de limpeza Teka Hydroclean® PRO automático
- Multifunções SurroundTemp - 9 funções
- Painel Touch Control com display digital com programação de início e fim de cozinhado
- Sistema de 2 guias telescópicas Full-Extension + Plus-Extension, 5 alturas de cozinhado
- Porta com 3 vidros
- Desligar de segurança com abertura da porta
- Cavity interior esmaltada
- Saída de vapores pela parte superior da porta
- Ventilação forçada
- Bandejas rasa e profunda esmaltadas e grelha reforçada com retenção de segurança

### Medidas exteriores

↑ 480 mm → 890 mm ↗ 538+22 mm

### Desenho técnico

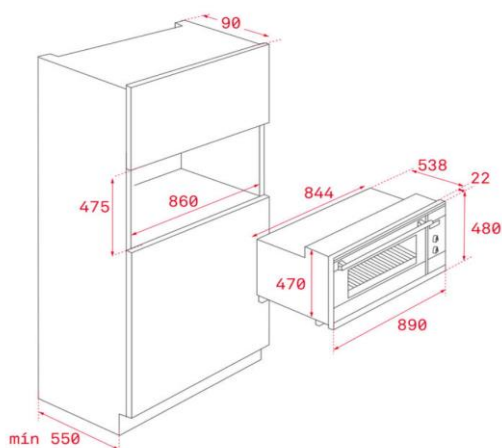

### Cor

### Código

### EAN

- | Cor           | Código    | EAN           |
|---------------|-----------|---------------|
| • Vidro preto | 111060002 | 8434778032888 |

### Dados técnicos

- |                                   |              |
|-----------------------------------|--------------|
| • Capacidade bruta / líquida      | 91/77 litros |
| • Classificação energética        | A            |
| • Potência máxima total           | 3.551 W      |
| • Resistência superior + inferior | 2.105 W      |
| • Resistência turbo               | 2.400 W      |
| • Motor turbo                     | 30 W         |